

# ステップキューブ

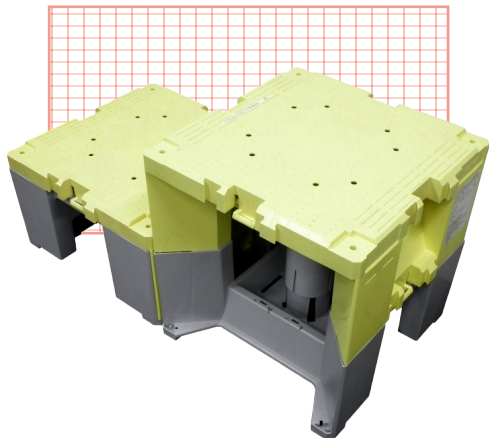

機械名	ステップキューブ		
商品コード	F5120		
メーカー	ALINCO		
型 式	SC50		
寸法 (mm)	低	W	500
		D	500
		H	285
	高	W	500
		D	500
		H	500
質量 (kg)	総量	6.6	
	上部パーツ	4.4	
	下部パーツ	2.2	
許容荷重 (kN)	1.47		

※上記は参考数値です。若干仕様が異なる場合もあります。