

コンベア

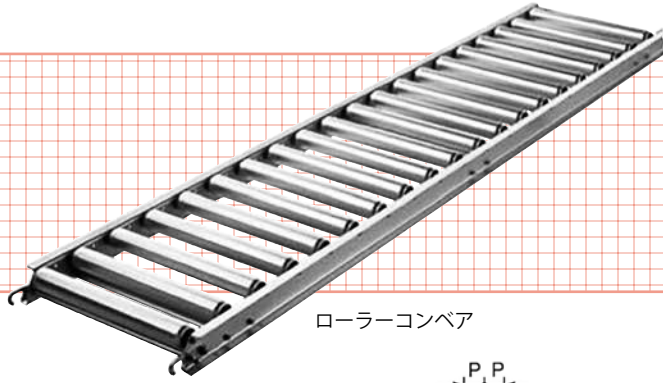

ローラーコンベア

機械名	ローラーコンベア	
商品コード	NMP	
メーカー	オークラ輸送機	
型式	—	
ローラー幅 RW	mm	490
フレーム内幅 FW	mm	500
全幅 FW+50	mm	550
長さ L	mm	3,000
厚み	mm	72
ローラーピッチ幅 P	mm	75
機械質量	kg	26.3
許容荷重(ローラー1本当り)	kg	20

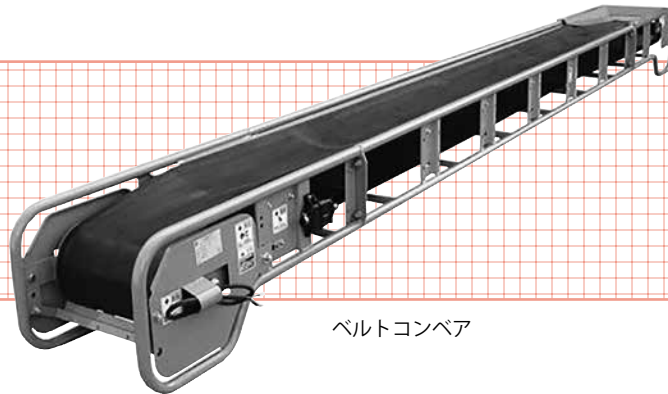
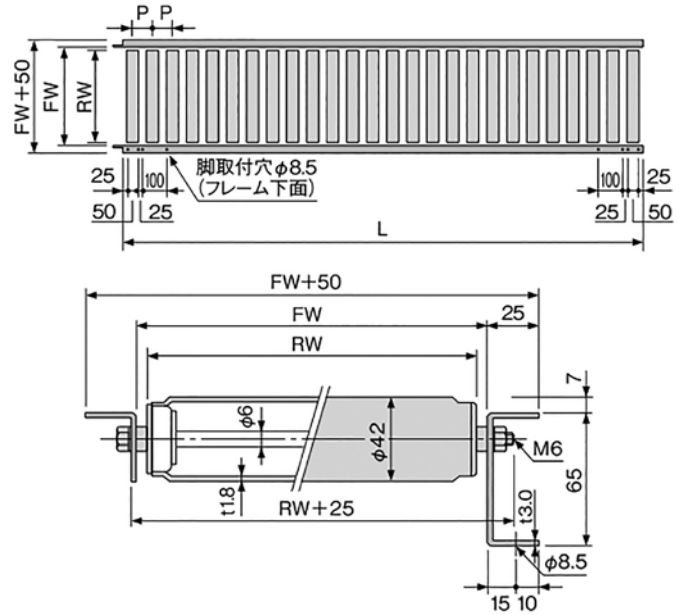

ベルトコンベア

機械名	ベルトコンベア		
商品コード	NMQ	NMS	NMT
クラス	3M	5M	7M
メーカー	日工		
型式	MC35SP1-3M	MC35SP1-5M	MC35SP1-7M
ベルト仕様	幅 mm	350	350
	種類 kg	平ベルト	平ベルト
ベルト速度	m/min	36(50Hz)/44(60Hz)	36(50Hz)/44(60Hz)
運搬能力	m ³ /h	21(50Hz)/25(60Hz)	21(50Hz)/25(60Hz)
電源	V	200	200
外形寸法図	全長 mm	3,000	5,000
	全幅 mm	496	496
	全高 mm	410	410
機械質量	kg	115	165

※上記は参考数値です。若干仕様が異なる場合もあります。