

1tローラー/コンバインドローラー

1tローラー MSR-5

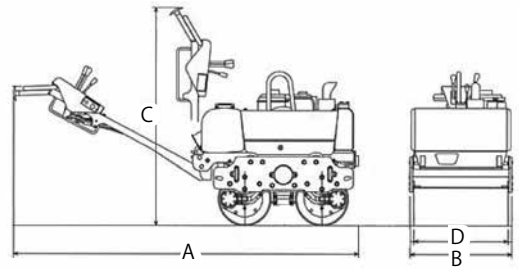

1t乗用ローラー SW200

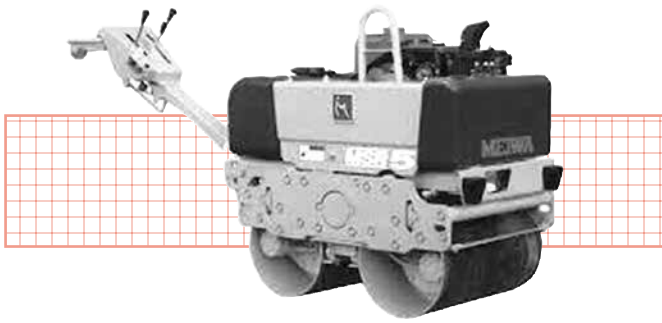
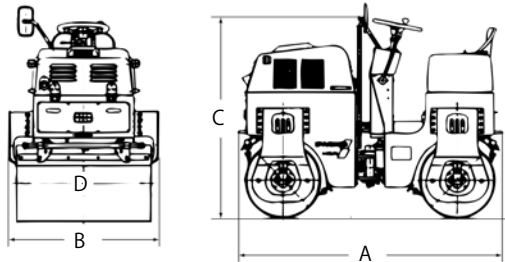
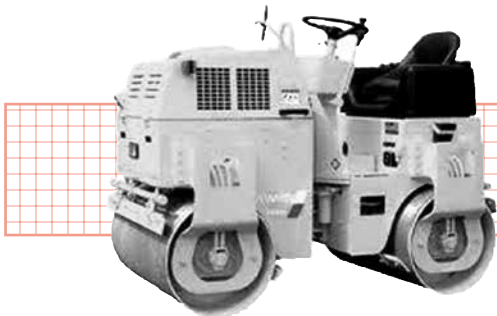

3t, 4tコンバインドローラー SW352S-1

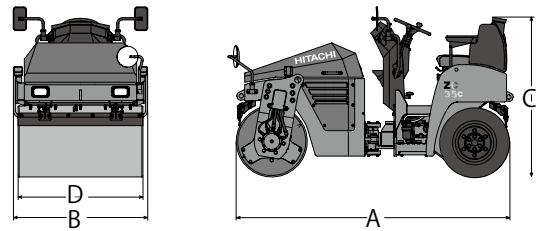
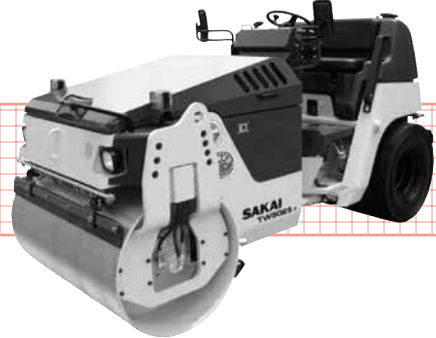

機械名		1t 振動ローラー		
商品コード		NBA	NBI	NBK
クラス		1t		1t(乗用)
メーカー		明和		酒井
型式		MSR-5YE	MSR-5KM	SW200
締固幅 D	mm	575	575	800
起振力	kN	11.8	11.8	6.6
走行速度	km/h	3.5	3.5	0~5
定格出力	kW/(PS)	3.8(5.3)	3.8(5.3)	11.5(15.6)
最小旋回半径	mm	—	—	—
散水タンク容量	L	38	38	80
機械寸法	全長 A	mm	2,290	2,340
	全幅 B	mm	616	616
	全高(車体) C	mm	1,030	1,060
燃料		軽油	軽油	軽油
燃料タンク容量	L	5.6	4.8	15
機体質量	kg	588	598	1,330
機械質量	kg	550	560	1,250
運転資格		特別教育		

※公道を走行する場合：緑ナンバー付車両には「小型特殊免許」、白ナンバー付車両には「大型特殊免許」が必要です。

機械名		コンバインド振動ローラー		
商品コード		NBB		
クラス		3t		4t
メーカー		酒井		日立
型式		TW352S-1	ZC35C	CC150C-2
締固幅 D	mm	1,200	1,200	1,300
起振力	kN	20.6	20.6	24.5
走行速度(L/H)	km/h	9.0/12.0	9.0/12.0	9.0/12.0
定格出力	kW/(PS)	19.2(26)	22.1(30.0)	22.6(30.7)
最小旋回半径	mm	3.8	3.7	—
散水タンク容量	L	200	190	300
機械寸法	全長 A	mm	2,675	2,630
	全幅 B	mm	1,290	1,290
	全高 C	mm	1,575	1,530
燃料		軽油	軽油	軽油
燃料タンク容量	L	40	48	50
運転質量	kg	2,640	2,805	3,550
機械質量	kg	2,440	2,530	—
運転資格	ローラー (締固め用機械)	特別教育		

※公道を走行する場合：緑ナンバー付車両には「小型特殊免許」、白ナンバー付車両には「大型特殊免許」が必要です。

※上記は参考数値です。若干仕様が異なる場合もあります。