

バックホウ(クレーン仕様機0.09~0.8m³)

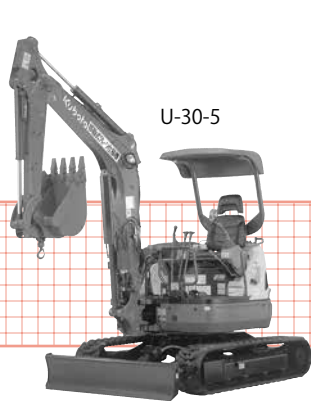

U-30-5

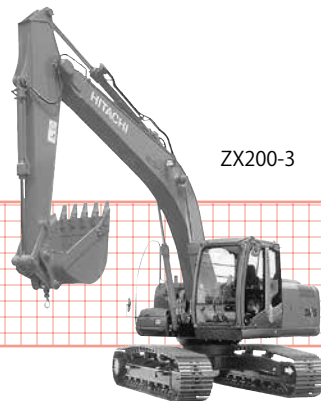

ZX200-3

■寸法図

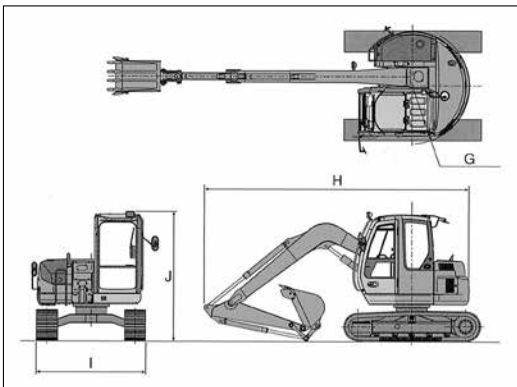

■作業範囲図

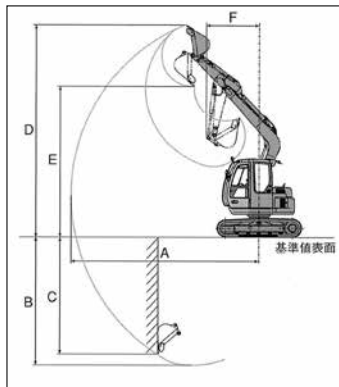

■クレーン作業

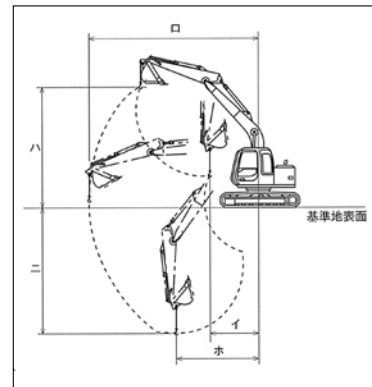

機械名		クレーン仕様機											
商品コード		NRS		NRE		NRF		NRH		NRO		NRM	
クラス		0.09超小旋回				ミニ後方小旋回				標準機			
メーカー		クボタ				日立		クボタ		日立			
型式		RX-306	U-30-5	ZX30U-5A	U-40-6	ZX40U-5A	ZX70-3	ZX120-3	ZX200-3				
運転質量		kg	2,990	3,360	3,000	4,400	4,400	6,470	12,100	19,800			
標準バケット容		新 JIS	m ³	0.09	0.09	0.09	0.14	0.14	0.28	0.50		0.80	
		旧 JIS	m ³	0.08	0.08	0.08	0.13	0.13	0.24	0.45		0.70	
標準バケット幅(含む/含まない)		mm	480/430	480/430	500/450	600/550	600/550	750/660	1,010/890		1,140/1,030		
標準シュー幅		mm	300	300	300	400	400	450	500		600		
走行速度 高/低		km/h	4.6/2.7	4.6/3.0	4.3/2.8	4.9/2.8	4.2/2.5	5.3/3.4	5.5/3.4		5.5/3.5		
旋回速度		min ⁻¹ (rpm)	8.8	9	9.1	9.3	9.0	10.5	13.7		13.3		
最大掘削力(バケット)		kN(kgf)	27.9	26.5	27.5	33.0	32.1	55	99		143		
エンジン定格出力		kW	21	20.0	21.2	3.12	28.2	40.5	69		122		
		PS	28.6	27.2	28.8	42.4	38.3	55	94		166		
燃料			軽油	軽油	軽油	軽油	軽油	軽油	軽油		軽油		
燃料タンク容量		L	41	40	42	68	70	135	250		400		
作業範囲	A 最大掘削半径	mm	4,530	4,965	4,890	5,850	5,610	6,320	8,320		9,920		
	B 最大掘削深さ	mm	2,960	2,880	2,790	3,385	3,320	4,170	5,570		6,670		
	C 最大垂直掘削深さ	mm	2,380	2,305	2,330	2,665	2,550	3,730	4,550		5,990		
	D 最大掘削高さ	mm	5,180	4,765	4,620	5,465	5,590	7,150	8,570		10,040		
	E 最大ダンプ高さ	mm	3,740	3,325	3,200	3,800	3,910	5,060	6,160		7,180		
	F フロント最小旋回半径	mm	775	1,950	1,970	2,390	2,240	1,720	2,390		3,180		
	G ブーム最大左スイング時	mm	1,560		1,580	1,960	1,750						
寸法	H 全長	mm	4,080	4,485	4,450	5,315	5,350	6,080		7,660		9,520	
	I 全幅	mm	1,550	1,550	1,550	1,960	1,960	2,260		2,490		2,860	
	J 全高	mm	2,470	2,350	2,480	2,490	2,530	2,690		2,740		3,010	
	運転資格		車両系建設機械(整地・運搬・積み及び掘削用)		特別教育				技能講習				

■移動式クレーン仕様機

		0.9		0.9		0.9		0.9		0.99		1.7		2.9		2.9		
クレーン能力	静止つり最大つり上げ能力	(t)	0.9	0.9	0.9	0.9	0.9	0.99	1.7	2.9	2.9							
	最大作業半径時定格荷重	(t×mm)	0.24	0.24		0.32												
	最小作業半径	イ(mm)	1,310	1,715	1,700	2,035	1,910	1,820	2,420	3,330								
	最大作業半径	ロ(mm)	3,860	4,310	4,190	5,085	4,990	5,450	7,290	8,700								
	最大地上揚程	ハ(mm)	2,690	2,330	2,255	3,285	3,205	3,570	4,680	5,800								
	最大地下揚程	ニ(mm)	2,440	2,475	2,295	2,865	2,630	3,230	4,490	5,525								
最大地下揚程時作業半径	ホ(mm)	2,010	1,915	2,185	2,580	2,700	2,840	3,860	4,490									
運転資格		クレーン操作		小型移動式クレーン運転技能講習														

※上記は参考数値です。若干仕様が異なる場合もあります。