

バックホウ(標準機0.28~0.8m³/後方小旋回0.28~0.8m³)

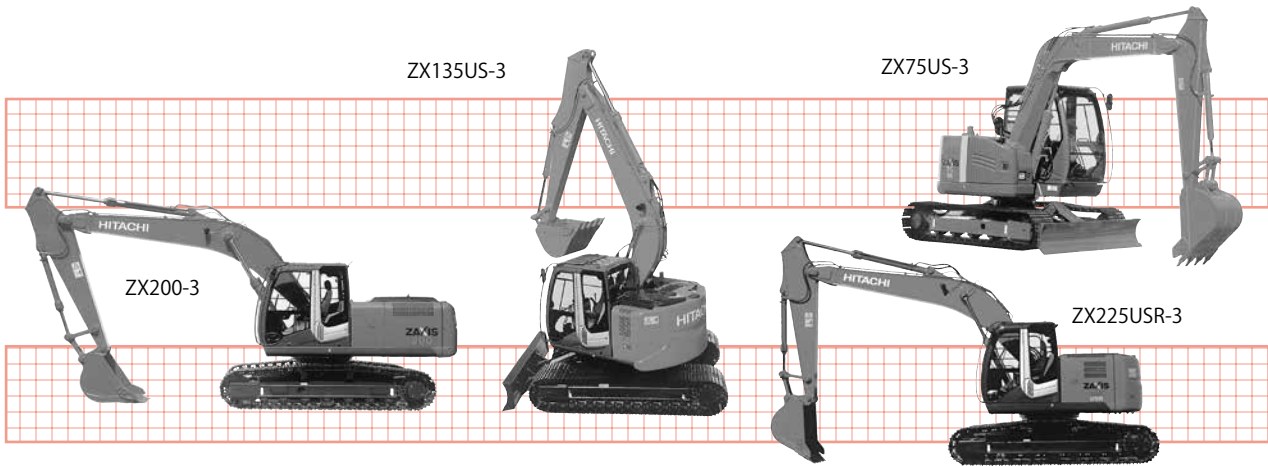

■寸法図

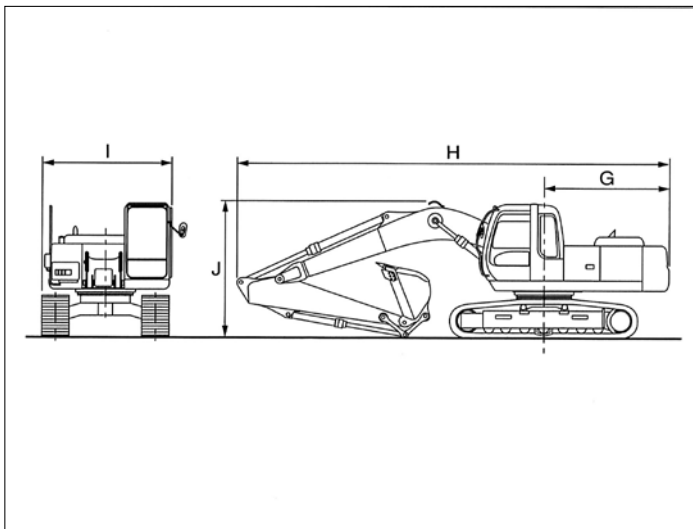

■作業範囲図

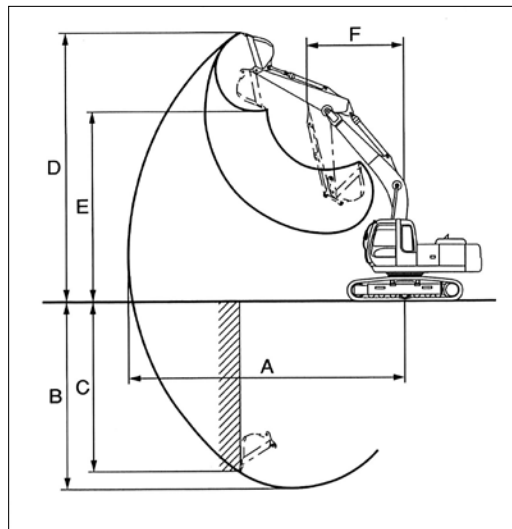

機械名		標準機			後方小旋回					
商品コード		KRH	KRK	NRM	NRH	NRO		NRM		
メーカー		日立			コマツ	日立	コマツ	日立		
型 式		ZX70-3	ZX120-3	ZX200-3	ZX75US-3	PC78US-8	ZX135US-3	PC128US-8	ZX225USR-3	
運転質量	kg	6,470	12,100	19,800	7,200	7,290	13,400	12,950	22,300	
標準バケット容 量	新 JIS m ³	0.28	0.50	0.80	0.28	0.28	0.50	0.45	0.80	
	旧 JIS m ³	0.24	0.45	0.70	0.24	0.25	0.45	0.40	0.70	
標準バケット幅(含む/含まない)	mm	750/660	1,010/890	1,140/1,030	750/660	750/650	1,010/890	953/833	1,140/1,030	
標準シュー幅	mm	450	500	600	450	450	500	500	600	
走行速度 高/低	km/h	5.3/3.4	5.5/3.4	5.5/3.5	5.3/3.1	5.0/2.9	5.5/3.3	5.1/2.9	5.5/3.5	
旋回速度	min ⁻¹ (rpm)	10.5	13.7	13.3	10.5	10	13.7	11	13.3	
最大掘削力(バケット)	kN(kgf)	55	99	143	55	61.3	99	93	143	
エンジン定格出力	kW	40.5	69	122	40.5	41	69	68.4	122	
	PS	55	94	166	55	55	94	93	166	
燃 料		軽油	軽油	軽油	軽油	軽油	軽油	軽油	軽油	
燃料タンク容量	L	135	250	400	135	125	220	200	320	
作業範囲	A 最大掘削半径	mm	6,320	8,320	9,920	6,430	6,380	8,380	8,230	9,920
	B 最大掘削深さ	mm	4,170	5,570	6,670	4,110	4,100	5,530	5,405	6,670
	C 最大垂直掘削深さ	mm	3,730	4,550	5,990	3,670	3,610	5,010	4,860	5,990
	D 最大掘削高さ	mm	7,150	8,570	10,040	7,210	7,300	9,240	9,260	10,040
	E 最大ダンプ高さ	mm	5,060	6,160	7,180	5,120	5,180	6,780	6,910	7,180
	F フロント最小旋回半径	mm	1,720	2,390	3,180	1,810	1,750	2,100	1,980	3,180
寸法	G ブーム最大左スイング時	mm								
	H 全長	mm	6,080	7,660	9,520	5,870	5,770	7,360	7,260	8,850
	I 全幅	mm	2,260	2,490	2,860	2,320	2,330	2,500	2,490	2,860
	J 全高	mm	2,690	2,740	3,010	2,670	2,730	2,780	2,850	2,950
運転資格	車両系建設機械 (整地・運搬・積込み及び掘削用)				技能講習					

※上記は参考数値です。若干仕様が異なる場合もあります。