

水量計

タッチパネル式水量計

■ 外形寸法図 (単位: mm)

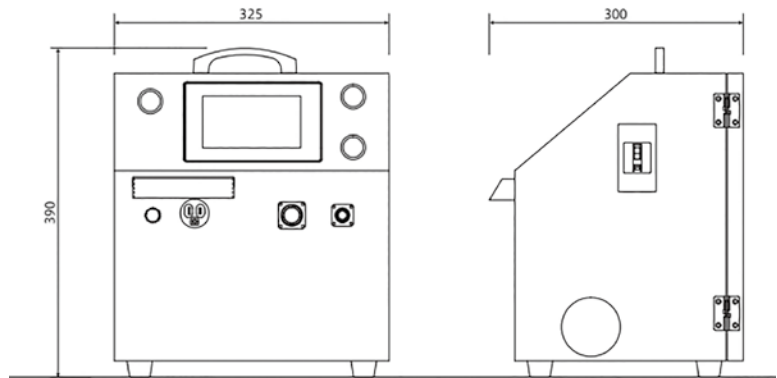

機械名	水量計
商品コード	NZU
メーカー	岡三機工
型式	OKM-50L

■ 測定流路部仕様

適応流体	清水(伝導率伝50μS/cm以上)
測定流量範囲	L/min min10.0~max50.0
検査成績書判定精度	設定値20L以下: ±2.0%以下 of 設定値 設定値30L以上: ±1.0%以下 of 設定値
流体温度	°C 0~60(凍結不可)
耐圧	1.0MPa以下
電動弁開閉時間	s 50Hz:4.6/60Hz:3.8
接続口径	A 25

■ 性能仕様

表示分解能	L	0.01
設定値	L	min5.00~max100.00
最大積算値	L	999.99
ロギング設定回数	回	1~2,000
インターフェース	SDメモリーカード (SD規格準拠SDHC/SD)	

■ 一般仕様

電源電圧	V	AC100 50Hz/60Hz
消費電力	50W以下(水中ポンプ除く)	
水中ポンプ用電源	AC100V 起動電流7A以下	
使用周囲温度	°C	0~50
使用周囲湿度	%RH	35~85(結露しないこと)
保存周囲温度	°C	-20~60
保存周囲湿度	%RH	10~90(結露しないこと)
寸法	mm	W325×H390×D300(配管部除く)
重量	kg	15.5

付属品 リモコンコードRC-J-10M / 電源ケーブルコネクタ10m

■ 設置例とお客さまからの声

- ① リモコンを押すだけで一定水量がミキサーに供給されるので本当に楽! 一度経験するとやめられません。
- ② 作業中の水量をカンタンにデジタルカメラで撮影できます! 施工報告書などw/cの信用性が増し、お客さまから喜んでいただけました!
- ③ 一日中作業しても練り場が汚れませんでした! バケツでは水をこぼしやすいので、積んでいる材料の一番下は捨てていました。汚れない材料のムダが出ないことに感動!
- ④ 液晶モニターに会社名が入るので盗難防止に最適です! 機体番号も入れられるので管理にも便利です。会社のイメージアップにもつながりますよ。

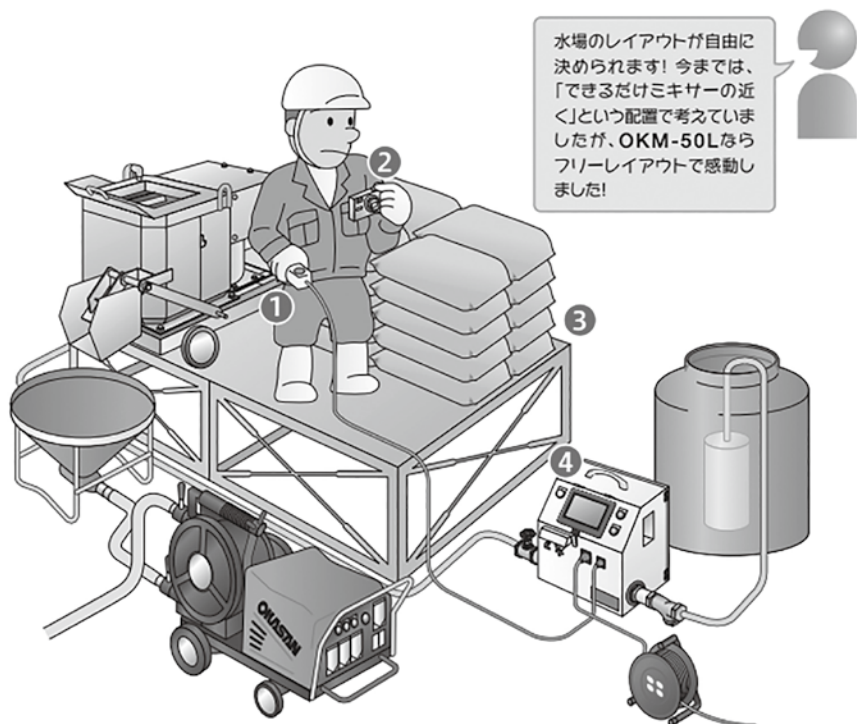

水場のレイアウトが自由に決められます! 今までは、「できるだけミキサーの近く」という配置で考えていましたが、OKM-50Lならフリーレイアウトで感動しました!

※上記は参考数値です。若干仕様が異なる場合もあります。