

磁気ボール盤

携帯式磁気応用穴あけ機
LO-3550A

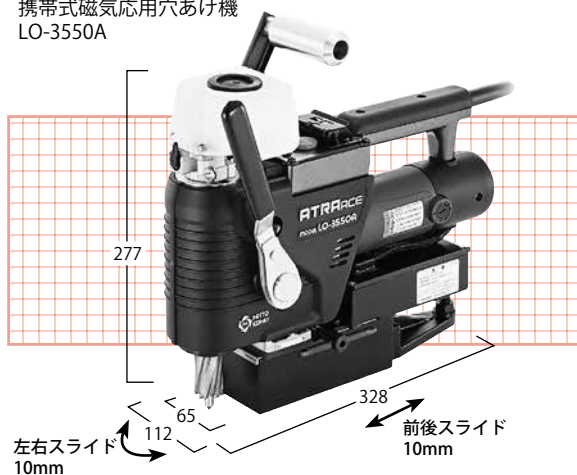

穴あけ能力と機動性を ハイレベルで両立

持ち運び簡単

低丈タイプで高所・壁面・狭所などの現場に最適

幅広い応用力

H鋼100mウェブ・H鋼フランジ・側面作業に対応



自動給油タンク付で
連続穴あけ可能

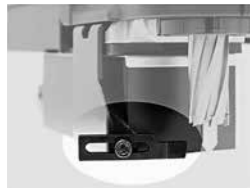

付属のブレードを使用
すれば、穴あけ時の
切り粉の排出が良
くなります。

機械名		磁気ボール盤		
商品コード		NKT		
メーカー		日東工器		
型 式		LO-3550A		
電 源		AC100V 50/60Hz		
電 気 ドリル	定格消費電力	W	750	
	定格電流	A	7.9	
	無負荷回転速度	min ⁻¹	950	
マグネット消費電力		W	35	
穴あけ 能 力	ジェットブローチ ワンタッチタイプ	mm	20L 穴径:φ11.5~φ13.5 板厚:6~20	
			25L 穴径:φ14~φ17 板厚:6~25	
			35L 穴径:φ17.5~φ35 板厚:6~35	
			50L 穴径:φ17.5~φ35 板厚:6~50	
最長ストローク長	mm	80		
マグネット最大磁力	N(kgf)	5,500(561)		
マグネット寸法		mm	幅65×長さ145	
位置調整範囲	左右移動	mm	10	
	前後移動	mm	10	
キャプタイヤコード		1.25mm ² 3芯 5m		
本体質量		kg	8.8	
標準付属品		キャリングケース:1箱 送りハンドル:1本 サブハンドル:1本 パイロットピンA2(08035):1本 スパナ17mm:1本 六角棒スパナ4mm:1本 六角棒スパナ5mm:1本 六角穴付止めネジ 棒先 8×28:1個 切削油0.5L:1缶 ベルトラッシング:1本 ブレード:1個 六角穴付ボルト 5×12:1個		

※上記は参考数値です。若干仕様が異なる場合もあります。